

EN Read the instructions carefully as well as the safety guidelines before use.

- GENERAL DESCRIPTION**
- A. Tong
- B. Led display: 5 temperature positions + temperature locking
- C. +/- Button to reduce/increase temperature
- D. ON/OFF switch
- E. Straightening plates, Nano Ceramic plate
- F. Rotating power cord outlet
- G. Power supply cord
- H. Lock System (to lock and unlock the tongs)
- I. Infrared Control (according to model): red lights indicating the temperature of the plates
- J. 2 ion boosters

2. SAFETY INSTRUCTIONS

- For your safety, this appliance complies with the applicable standards and regulations (Low Voltage Directive, Electromagnetic Compatibility, Environmental...).
- The appliance's accessories become very hot during use. Avoid contact with the skin. Make sure that the supply cord never comes into contact with the hot parts of the appliance.
- Check that the voltage of your electricity supply matches the voltage of your appliance.
- Any error when connecting the appliance can cause irreparable harm, not covered by the guarantee.

- For additional protection, the installation of a residual current device (RCD) having a rated residual operating current not exceeding 30 mA is advisable in the electrical circuit supplying the bathroom. Ask for installer for advice.
- Bum hazard: Keep appliance out of reach from young children, particularly during use and cool down.
- When the appliance is connected to the power supply, never leave it unattended.
- Always place the appliance with the stand. If any, on a heat-resistant, stable flat surface.
- The installation of the appliance and its use must however comply with the standards in force in your country.

- WARNING: do not use this appliance near bathtubs, showers, basins or other vessels containing water.**
- This appliance is not intended for use by persons (including children) with reduced or no knowledge of, or lack of experience and knowledge, unless they have been given supervision or instruction concerning use of the appliance by a person responsible for their safety. Children should be supervised to ensure that they do not play with the appliance.
- When the appliance is used in a bathroom, unplug it after use since the proximity of water presents a hazard even when the appliance is switched off.

- This appliance can be used by children aged from 8 years and above and persons with reduced physical, sensory or mental capabilities or lack of experience and knowledge if they have been given supervision or instruction concerning use of the appliance in a safe way and understand the hazards involved. Children shall not play with the appliance. Cleaning and user maintenance shall not be made by children without supervision.

- If the supply cord is damaged, it must be replaced by the manufacturer, its service agent or similarly qualified persons in order to avoid a hazard.

- Stop using your appliance and contact an Authorised Service Centre if:
 - your appliance has fallen.
 - it does not work correctly.
 - the appliance has been unplugged:
 - before cleaning and maintenance procedures.
 - if it is not working correctly.
 - as soon as you have finished using it.
 - if you have been using it momentarily.
 - Do not use if the cord is damaged.
 - Do not immerse or put under running water, even for cleaning purposes.
 - Do not hold water with damp hands.
 - Do not hold the appliance by the casing, which is hot, but by the handle.
 - Do not unplug by pulling on the cord, rather pull by the plug.
 - Do not use an electrical extension lead.
 - Do not clean with abrasive or corrosive products.
 - Do not use at temperatures below 0°C and above 35°C.

- ГАРАНТИЯ**

Данный прибор предназначен исключительно бытового использования. Запрещается его использование в профессиональных целях. Неправильное использование прибора отменяет действие гарантии на прибор.

- 3. ПРИМЕНЕНИЕ**

Наиболее подробно несколько советов, помогающих определить наиболее оптимальную температуру для выпрямления волос:

 - Индикатор температуры зеленел: от 130°C до 170°C (130 – 150 – 170) для ложек, тонких, окладных и обесцвеченных волос.
 - Индикатор температуры черногом цвета: 200°C / 230°C для здоровых, пружинко и сильного волоса.

Важное предупреждение:

Первое оснащение функций блокирования, чтобы помочь вам избежать ошибки (неначеное or discontinued) использования прибора или же до конца использования.

Если вы хотите по время работы с прибором заблокировать установленную температуру, нажмите на 2 секунды кнопку +/- . Выбранные параметры температуры блокируются, на экране появляется блокирование знака.

Не выключайте прибор, установленную температуру, иначе рабкоустойе прибор - снова на 2 секунды нажмите кнопку +/- . Проконсультируйтесь с инструкцией, включенной в комплект, по использованию знака на экране ищите.

Во избежание повреждения прибора или до волос используйте материалы.

Как создать локоны, сделать укладку:

 - Поместите прядь волос между пластинами, начиная от корней волос (так же как при выпрямлении волос). (см. 1).
 - Разверните прибор в пол-оборота (на 180°). (см. 2).
 - Сделайте откинутый прибор или до самых кончиков волос. Отложите прибор. Прид прижмите форму локона. (см. 3).

- 3. OPERATION**

To help you decide the most suitable straightening temperature for your hair, here's a guide:

 - The temperature is displayed in green: from 130°C to 170°C for fragile, fine, coloured or discontinued hair. (Fig. 1)
 - The temperature is displayed in red: 200°C / 230°C for healthy, resistant, robust hair.

Note: To avoid any handling error (inadvertently pressing the +/- buttons during use) this appliance is equipped with a locking function. If you wish to lock your temperature setting during use, press the +/- or - button for 2 seconds. Your setting is being locked, a padlock appears on the screen. If you wish to change your appliance's temperature, you will need to unlock it by again pressing the +/- button for 2 seconds. Your 2 seconds. Your setting is being unlocked, the padlock disappears from the screen.

You can change the temperature by pressing the buttons +/-.

- How should you curl, style your hair at the plates:**
 - Place a lock of hair between the plates, at the roots (as if you were straightening your hair). (Fig. 1)
 - Turn the appliance through a half-turn (180°). (Fig. 2)
 - Slowly slide the appliance down to the tips of your hair. Remove the appliance, the curl is taking shape. (Fig. 3)

- 4. HAVING TROUBLE?**
 - You're not happy with the results you're getting from your straightener:**
 - Press the straightener plates more firmly against your hair section.
 - Slide your straightener more slowly.
 - Press the straightener against the "+" button.
 - It's impossible to change the temperature?**
 - Check that the temperature level isn't locked.
 - The top plate isn't static:**
 - Check that the straightener is fitted with a mobile plate to get better results from your straightener.
 - The appliance stops heating after a certain amount of time:**
 - This is normal, as this appliance has an automatic shut-off system.
 - The appliance is in position 1, but the display screen is blank:**
 - This is normal, as the appliance begins to heat up once the temperature has been selected using the +/- button.

- ENVIRONMENT PROTECTION FIRST!**

Your appliance contains valuable materials which can be recovered or recycled. Leave it at a local civic waste collection point.

- UK**

Перед использованием прибора внимательно прочтите инструкции и перечень необходимых мер безопасности.
- 1. ОПИСАНИЕ**
 - A. Щипцы
 - B. Светодиодная индикация 5 температурных режимов + функция выбранной температуры
 - C. Кнопка +/- уменьшения/повышения температуры
 - D. Выключатель питания/выключения
 - E. Верхняя пластина с покрытием Nano Ceramic
 - F. Выход поворачивающего шпура
 - G. Кабель питания
 - H. Lock System (блокировка и разблокировка щипцов)
 - I. Инфракрасный контроль (зависимо від моделі): червоні індикатори, які відображають температуру пластин
 - J. 2 іонні бустери
- 2. МЕРЫ БЕЗОПАСНОСТИ**
 - Ваша безопасность зависит от правильного использования прибора. Перед использованием прибора внимательно прочтите инструкции и перечень необходимых мер безопасности.
 - Проверьте, чтобы напряжение в сети соответствовало требованиям прибора. Если вы хотите по время работы с прибором заблокировать установленную температуру, нажмите на 2 секунды кнопку +/- . Выбранные параметры температуры блокируются, на экране появляется блокирование знака.
 - Не выключайте прибор, установленную температуру, иначе работающий прибор - снова на 2 секунды нажмите кнопку +/- . Обратитесь к инструкции, прилагаемой к прибору, по использованию знака на экране ищите.
 - Во избежание повреждения прибора или до волос используйте материалы.
 - Как создать локоны, сделать укладку:**

- UK**

Перед началом использования прибора обязательно прочтите эти инструкции и перечень необходимых мер безопасности.

- 1. ЗАГАЛЬНИЙ ОПИС**
 - A. Щипці
 - B. Світлодіодна індикація 5 температурних режимів + функція обраної температури
 - C. Кнопка +/- пониження/підвищення температури
 - D. Вимикач живлення/вимкнення
 - E. Верхня пластина з покриттям Nano Ceramic
 - F. Вихід поворачувального шпура
 - G. Кабель живлення
 - H. Lock System (блокування і розблокування щипців)
 - I. Інфрачервоний контроль (залежно від моделі): червоні індикатори, які відображають температуру пластин
 - J. 2 іонні бустери
- 2. РЕКОМЕНДАЦІЇ З ТЕХНІКИ БЕЗПЕКИ**
 - Ваша безпека гарантується відправити Ц10 цього приладу чинним стандартам і нормам (директиви стосовно низьковольтного обладнання, електромагнітної сумісності, захисту довкілля та ін.).
 - Перевірте, чи температура мережі відповідає вимогам приладу. Якщо ви хочете по часі роботи з приладом заблокувати встановлену температуру, натисніть на 2 секунди кнопку +/- . Вибрані параметри температури заблокуються, на екрані з'явиться блокування знака.
 - Не вимикайте прилад, встановлену температуру, інакше працюючий прилад - знову на 2 секунди натисніть кнопку +/- . Обратитесь к инструкции, прилагаемой к прибору, по использованию знака на экране ищите.
 - Во избежание повреждения прибора или до волос используйте материалы.
 - Как создать локоны, сделать укладку:**

- UK**

Перед началом использования прибора обязательно прочтите эти инструкции и перечень необходимых мер безопасности.

- 1. ОПИСАНИЕ**
 - A. Щипцы
 - B. Светодиодная индикация 5 температурных режимов + функция выбранной температуры
 - C. Кнопка +/- уменьшения/повышения температуры
 - D. Выключатель питания/выключения
 - E. Верхняя пластина с покрытием Nano Ceramic
 - F. Выход поворачивающего шпура
 - G. Кабель питания
 - H. Lock System (блокировка и разблокировка щипцов)
 - I. Инфракрасный контроль (зависимо від моделі): червоні індикатори, які відображають температуру пластин
 - J. 2 іонні бустери
- 2. МЕРЫ БЕЗОПАСНОСТИ**
 - Ваша безопасность зависит от правильного использования прибора. Перед использованием прибора внимательно прочтите инструкции и перечень необходимых мер безопасности.
 - Проверьте, чтобы напряжение в сети соответствовало требованиям прибора. Если вы хотите по время работы с прибором заблокировать установленную температуру, нажмите на 2 секунды кнопку +/- . Выбранные параметры температуры блокируются, на экране появляется блокирование знака.
 - Не выключайте прибор, установленную температуру, иначе работающий прибор - снова на 2 секунды нажмите кнопку +/- . Обратитесь к инструкции, прилагаемой к прибору, по использованию знака на экране ищите.
 - Во избежание повреждения прибора или до волос используйте материалы.
 - Как создать локоны, сделать укладку:**

- Охраня окружающую среду и т.д.
- Детали прибора сильно нагреваются во время работы. Будьте осторожны, не допускайте соприкосновения поверхности прибора с кожей. Следите за тем, чтобы шнур питания не касался горячих поверхностей прибора.

- Для дополнительной защиты рекомендуется подключение устройства защитного отключения (УЗО) с номинальным дифференциальным рабочим током не выше 30мА э электрической цепи ванной комнаты. Проконсультируйтесь с вашим установщиком.

- Опасность омага. Устройство должно быть недоступно для маленьких детей, особенно в процессе использования и остывания.
- Не оставляйте устройство без присмотра, если оно подключено к источнику питания.
- Всегда используйте прибор только по назначению и в соответствии с инструкцией по эксплуатации. Всегда используйте прибор по назначению и в соответствии с инструкцией по эксплуатации.
- Установка прибора и его использование должно соответствовать действующим в стране правилам электробезопасности.
- **ВНИМАНИЕ: Не используйте это устройство вблизи ванн, душевых, бассейнов или других емкостей с водой. Близости от емкостей, в которых находится вода (ванна, душевая кабина, умывальник и т.п.).**

- Устройства не предназначены для использования лицами с ограниченными физическими и умственными способностями (включая детей), а также лицами, не имеющими соответствующего опыта или необходимых знаний. Указанные лица могут использовать данное устройство только под наблюдением или после получения инструкции по его эксплуатации от лиц, отвечающих за их безопасность. Следите за тем, чтобы дети не играли с устройством.

- При использовании устройства в ванной комнате, отключайте его от сети после использования, поскольку близость воды представляет опасность, даже когда устройство отключено.
- Допускается использование прибора детьми 8 лет и старше, а также лицами с ограниченными физическими, сенсорными или умственными способностями, лицами, не имеющими опыта и знания, необходимых при обращении с такими изделиями, при условии, что за ними осуществляется соответствующий надзор или они ознакомлены с инструкциями, касающимися безопасного использования прибора и объясняющими риски, возникающие в ходе его использования. Не разрешайте детям играть с прибором. Очистка и техническое обслуживание не должно выполняться детьми без надзора взрослых.

- Если шнур питания поврежден, в целях безопасности его замена должна выполняться производителем, в полномочном сервисном центре или квалифицированным специалистом.
- Не пользуйтесь прибором и обращайтесь в уполномоченный сервисный центр в следующих случаях:
 - прибор упал во время работы
 - прибор обгорел/предварительной термической обработкой. В случае перегрева (например, при неправильном использовании) прибор автоматически отключается. В таком случае обратитесь в специализированный сервисный центр.
 - прибор сломался отключите от сети в следующий случае: прежде чем прикасаться к нему или touching to him, ensure that the appliance is disconnected from the power supply.
 - прибор не работает правильно, в случае неправильной работы при бор, после его использования, а также в том случае, если вы оставляете прибор без присмотра, даже на короткое время.
 - прибор не работает правильно, если шнур питания поврежден.
 - запрещается погружать прибор в воду, даже для того, чтобы его вымыть.
 - не прикасайтесь к корпусу прибора руками.
 - не прикасайтесь к корпусу прибора руками, т.е. не нагревается, держите прибор за ручку.
 - чтобы отключить прибор от сети, нажмите на 2 секунды кнопку +/-, а не кнопку.
 - запрещается использовать электрический удлинитель.
 - запрещается чистить прибор порошками, содержащими абразивные или коррозионные вещества.
 - запрещается использование прибора при температуре ниже 0°C и выше 35°C.

- ГАРАНТИЯ**

Данный прибор предназначен исключительно бытового использования. Запрещается его использование в профессиональных целях. Неправильное использование прибора отменяет действие гарантии на прибор.

- 3. ПРИМЕНЕНИЕ**

Наиболее подробно несколько советов, помогающих определить наиболее оптимальную температуру для выпрямления волос:

 - Индикатор температуры зеленел: от 130°C до 170°C (130 – 150 – 170) для ложек, тонких, окладных и обесцвеченных волос.
 - Индикатор температуры черного цвета: 200°C / 230°C для здоровых, пружинко и сильного волоса.

Важное предупреждение:

Первое оснащение функций блокирования, чтобы помочь вам избежать ошибки (неначеное or discontinued) использования прибора или же до конца использования.

Если вы хотите по время работы с прибором заблокировать установленную температуру, нажмите на 2 секунды кнопку +/- . Выбранные параметры температуры блокируются, на экране появляется блокирование знака.

Не выключайте прибор, установленную температуру, иначе работающий прибор - снова на 2 секунды нажмите кнопку +/- . Проконсультируйтесь с инструкцией, включенной в комплект, по использованию знака на экране ищите.

Во избежание повреждения прибора или до волос используйте материалы.

Как создать локоны, сделать укладку:

 - Поместите прядь волос между пластинами, начиная от корней волос (так же как при выпрямлении волос). (см. 1).
 - Разверните прибор в пол-оборота (на 180°). (см. 2).
 - Сделайте откинутый прибор или до самых кончиков волос. Отложите прибор. Прид прижмите форму локона. (см. 3).

- 3. OPERATION**

To help you decide the most suitable straightening temperature for your hair, here's a guide:

 - The temperature is displayed in green: from 130°C to 170°C for fragile, fine, coloured or discontinued hair. (Fig. 1)
 - The temperature is displayed in red: 200°C / 230°C for healthy, resistant, robust hair.

Note: To avoid any handling error (inadvertently pressing the +/- buttons during use) this appliance is equipped with a locking function. If you wish to lock your temperature setting during use, press the +/- or - button for 2 seconds. Your setting is being locked, a padlock appears on the screen. If you wish to change your appliance's temperature, you will need to unlock it by again pressing the +/- button for 2 seconds. Your setting is being unlocked, the padlock disappears from the screen.

You can change the temperature by pressing the buttons +/-.

- How should you curl, style your hair at the plates:**
 - Place a lock of hair between the plates, at the roots (as if you were straightening your hair). (Fig. 1)
 - Turn the appliance through a half-turn (180°). (Fig. 2)
 - Slowly slide the appliance down to the tips of your hair. Remove the appliance, the curl is taking shape. (Fig. 3)

- 4. HAVING TROUBLE?**
 - You're not happy with the results you're getting from your straightener:**
 - Press the straightener plates more firmly against your hair section.
 - Slide your straightener more slowly.
 - Press the straightener against the "+" button.
 - It's impossible to change the temperature?**
 - Check that the temperature level isn't locked.
 - The top plate isn't static:**
 - Check that the straightener is fitted with a mobile plate to get better results from your straightener.
 - The appliance stops heating after a certain amount of time:**
 - This is normal, as this appliance has an automatic shut-off system.
 - The appliance is in position 1, but the display screen is blank:**
 - This is normal, as the appliance begins to heat up once the temperature has been selected using the +/- button.

- ENVIRONMENT PROTECTION FIRST!**

Your appliance contains valuable materials which can be recovered or recycled. Leave it at a local civic waste collection point.

- UK**

Перед использованием прибора внимательно прочтите инструкции и перечень необходимых мер безопасности.
- 1. ОПИСАНИЕ**
 - A. Щипцы
 - B. Светодиодная индикация 5 температурных режимов + функция выбранной температуры
 - C. Кнопка +/- уменьшения/повышения температуры
 - D. Выключатель питания/выключения
 - E. Верхняя пластина с покрытием Nano Ceramic
 - F. Выход поворачивающего шпура
 - G. Кабель питания
 - H. Lock System (блокировка и разблокировка щипцов)
 - I. Инфракрасный контроль (зависимо від моделі): червоні індикатори, які відображають температуру пластин
 - J. 2 іонні бустери
- 2. МЕРЫ БЕЗОПАСНОСТИ**
 - Ваша безопасность зависит от правильного использования прибора. Перед использованием прибора внимательно прочтите инструкции и перечень необходимых мер безопасности.
 - Проверьте, чтобы напряжение в сети соответствовало требованиям прибора. Если вы хотите по время работы с прибором заблокировать установленную температуру, нажмите на 2 секунды кнопку +/- . Выбранные параметры температуры блокируются, на экране появляется блокирование знака.
 - Не выключайте прибор, установленную температуру, иначе работающий прибор - снова на 2 секунды нажмите кнопку +/- . Обратитесь к инструкции, прилагаемой к прибору, по использованию знака на экране ищите.
 - Во избежание повреждения прибора или до волос используйте материалы.
 - Как создать локоны, сделать укладку:**

- UK**

Перед началом использования прибора обязательно прочтите эти инструкции и перечень необходимых мер безопасности.

- 1. ЗАГАЛЬНИЙ ОПИС**
 - A. Щипці
 - B. Світлодіодна індикація 5 температурних режимів + функція обраної температури
 - C. Кнопка +/- пониження/підвищення температури
 - D. Вимикач живлення/вимкнення
 - E. Верхня пластина з покриттям Nano Ceramic
 - F. Вихід поворачувального шпура
 - G. Кабель живлення
 - H. Lock System (блокування і розблокування щипців)
 - I. Інфрачервоний контроль (залежно від моделі): червоні індикатори, які відображають температуру пластин
 - J. 2 іонні бустери
- 2. РЕКОМЕНДАЦІЇ З ТЕХНІКИ БЕЗПЕКИ**
 - Ваша безпека гарантується відправити Ц10 цього приладу чинним стандартам і нормам (директиви стосовно низьковольтного обладнання, електромагнітної сумісності, захисту довкілля та ін.).
 - Перевірте, чи температура мережі відповідає вимогам приладу. Якщо ви хочете по часі роботи з приладом заблокувати встановлену температуру, натисніть на 2 секунди кнопку +/- . Вибрані параметри температури заблокуються, на екрані з'явиться блокування знака.
 - Не вимикайте прилад, встановлену температуру, інакше працюючий прилад - знову на 2 секунди натисніть кнопку +/- . Обратитесь к инструкции, прилагаемой к прибору, по использованию знака на экране ищите.
 - Во избежание повреждения прибора или до волос используйте материалы.
 - Как создать локоны, сделать укладку:**

- UK**

Перед началом использования прибора обязательно прочтите эти инструкции и перечень необходимых мер безопасности.

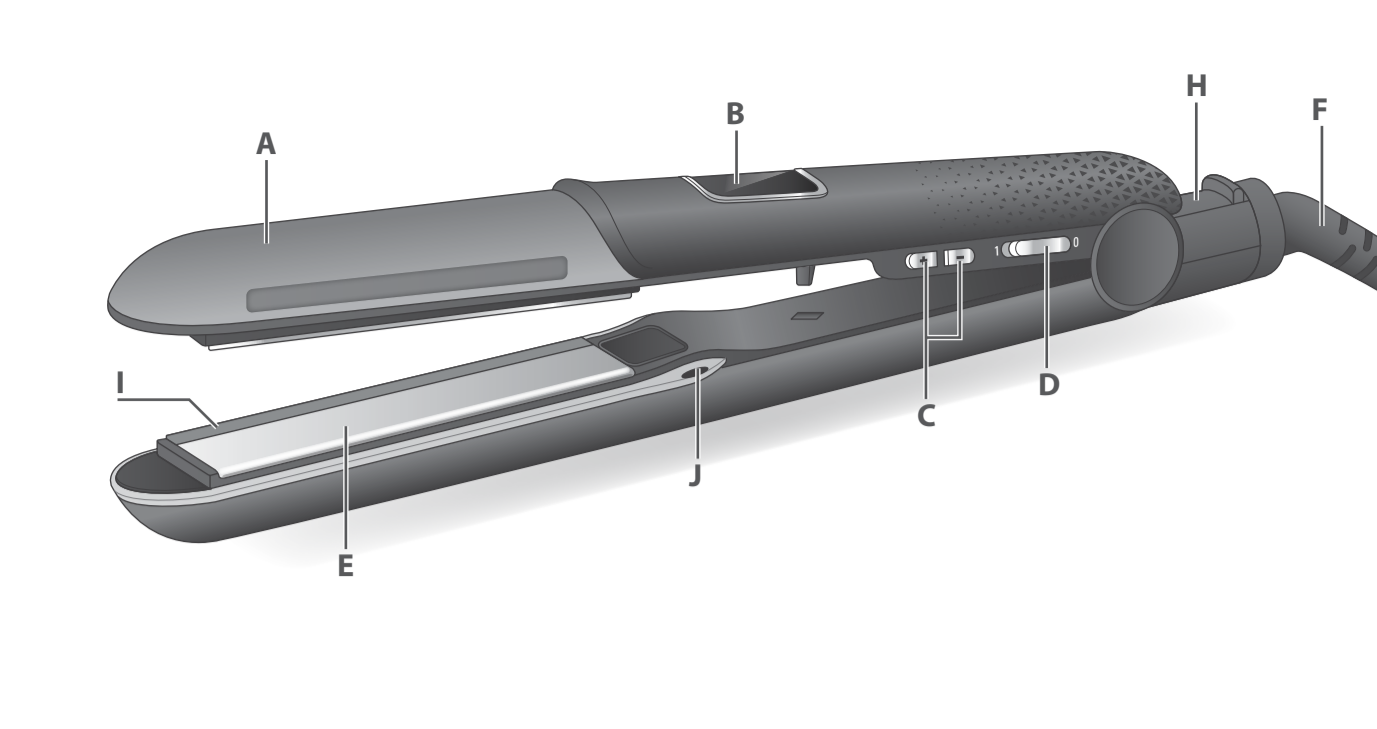

- ти, щоб електрошнур не торкався гарячих частин приладу.
- Гарячі частини сильно нагріваються впродовж роботи. Будьте обережні, не допускайте соприкосновения поверхности прибора с кожей. Следите за тем, чтобы шнур питания не касался горячих поверхностей прибора.

- Для дополнительной защиты рекомендуется подключение устройства защитного отключения (УЗО) с номинальным дифференциальным рабочим током не выше 30мА до электрической цепи ванной комнаты. Проконсультируйтесь с вашим установщиком.
- Опасность омага. Устройство должно быть недоступно для детей mici, особенно пл, час використання та остывания.
- Не оставляйте устройство без присмотра, если оно подключено к источнику питания.
- Всегда используйте прибор только по назначению и в соответствии с инструкцией по эксплуатации. Всегда используйте прибор по назначению и в соответствии с инструкцией по эксплуатации.
- Установка прибора и его использование должно соответствовать действующим в стране правилам электробезопасности.
- **ВНИМАНИЕ: Не используйте это устройство вблизи ванн, душевых, бассейнов или других емкостей с водой. Близости от емкостей, в которых находится вода (ванна, душевая кабина, умывальник и т.п.).**

- Устройства не предназначены для использования лицами с ограниченными физическими и умственными способностями (включая детей), а также лицами, не имеющими соответствующего опыта или необходимых знаний. Указанные лица могут использовать данное устройство только под наблюдением или после получения инструкции по его эксплуатации от лиц, отвечающих за их безопасность. Следите за тем, чтобы дети не играли с устройством.

- При использовании устройства в ванной комнате, отключайте его от сети после использования, поскольку близость воды представляет опасность, даже когда устройство отключено.
- Допускается использование прибора детьми 8 лет и старше, а также лицами с ограниченными физическими, сенсорными или умственными способностями, лицами, не имеющими опыта и знания, необходимых при обращении с такими изделиями, при условии, что за ними осуществляется соответствующий надзор или они ознакомлены с инструкциями, касающимися безопасного использования прибора и объясняющими риски, возникающие в ходе его использования. Не разрешайте детям играть с прибором. Очистка и техническое обслуживание не должно выполняться детьми без надзора взрослых.

- Если шнур питания поврежден, в целях безопасности его замена должна выполняться производителем, в полномочном сервисном центре или квалифицированным специалистом.

- Не пользуйтесь прибором и обращайтесь в уполномоченный сервисный центр в следующих случаях:
 - прибор упал во время работы
 - прибор обгорел/предварительной термической обработкой. В случае перегрева (например, при неправильном использовании) прибор автоматически отключается. В таком случае обратитесь в специализированный сервисный центр.
 - прибор сломался отключите от сети в следующий случае: прежде чем прикасаться к нему или touching to him, ensure that the appliance is disconnected from the power supply.
 - прибор не работает правильно, в случае неправильной работы при бор, после его использования, а также в том случае, если вы оставляете прибор без присмотра, даже на короткое время.
 - прибор не работает правильно, если шнур питания поврежден.
 - запрещается погружать прибор в воду, даже для того, чтобы его вымыть.
 - не прикасайтесь к корпусу прибора руками.
 - не прикасайтесь к корпусу прибора руками, т.е. не нагревается, держите прибор за ручку.
 - чтобы отключить прибор от сети, нажмите на 2 секунды кнопку +/-, а не кнопку.
 - запрещается использовать электрический удлинитель.
 - запрещается чистить прибор порошками, содержащими абразивные или коррозионные вещества.
 - запрещается использование прибора при температуре ниже 0°C и выше 35°C.

- ГАРАНТИЯ**

Данный прибор предназначен исключительно бытового использования. Запрещается его использование в профессиональных целях. Неправильное использование прибора отменяет действие гарантии на прибор.

- 3. ПРИМЕНЕНИЕ**

Наиболее подробно несколько советов, помогающих определить наиболее оптимальную температуру для выпрямления волос:

 - Индикатор температуры зеленел: от 130°C до 170°C (130 – 150 – 170) для ложек, тонких, окладных и обесцвеченных волос.
 - Индикатор температуры черного цвета: 200°C / 230°C для здоровых, пружинко и сильного волоса.

Важное предупреждение:

Первое оснащение функций блокирования, чтобы помочь вам избежать ошибки (неначеное or discontinued) использования прибора или же до конца использования.

Если вы хотите по время работы с прибором заблокировать установленную температуру, нажмите на 2 секунды кнопку +/- . Выбранные параметры температуры блокируются, на экране появляется блокирование знака.

Не выключайте прибор, установленную температуру, иначе работающий прибор - снова на 2 секунды нажмите кнопку +/- . Проконсультируйтесь с инструкцией, включенной в комплект, по использованию знака на экране ищите.

Во избежание повреждения прибора или до волос используйте материалы.

Как создать локоны, сделать укладку:

 - Поместите прядь волос между пластинами, начиная от корней волос (так же как при выпрямлении волос). (см. 1).
 - Разверните прибор в пол-оборота (на 180°). (см. 2).
 - Сделайте откинутый прибор или до самых кончиков волос. Отложите прибор. Прид прижмите форму локона. (см. 3).

- 3. OPERATION**

To help you decide the most suitable straightening temperature for your hair, here's a guide:

 - The temperature is displayed in green: from 130°C to 170°C for fragile, fine, coloured or discontinued hair. (Fig. 1)
 - The temperature is displayed in red: 200°C / 230°C for healthy, resistant, robust hair.

Note: To avoid any handling error (inadvertently pressing the +/- buttons during use) this appliance is equipped with a locking function. If you wish to lock your temperature setting during use, press the +/- or - button for 2 seconds. Your setting is being locked, a padlock appears on the screen. If you wish to change your appliance's temperature, you will need to unlock it by again pressing the +/- button for 2 seconds. Your setting is being unlocked, the padlock disappears from the screen.

You can change the temperature by pressing the buttons +/-.

- How should you curl, style your hair at the plates:**
 - Place a lock of hair between the plates, at the roots (as if you were straightening your hair). (Fig. 1)
 - Turn the appliance through a half-turn (180°). (Fig. 2)
 - Slowly slide the appliance down to the tips of your hair. Remove the appliance, the curl is taking shape. (Fig. 3)

- 4. HAVING TROUBLE?**
 - You're not happy with the results you're getting from your straightener:**
 - Press the straightener plates more firmly against your hair section.
 - Slide your straightener more slowly.
 - Press the straightener against the "+" button.
 - It's impossible to change the temperature?**
 - Check that the temperature level isn't locked.
 - The top plate isn't static:**
 - Check that the straightener is fitted with a mobile plate to get better results from your straightener.
 - The appliance stops heating after a certain amount of time:**
 - This is normal, as this appliance has an automatic shut-off system.
 - The appliance is in position 1, but the display screen is blank:**
 - This is normal, as the appliance begins to heat up once the temperature has been selected using the +/- button.

- ENVIRONMENT PROTECTION FIRST!**

Your appliance contains valuable materials which can be recovered or recycled. Leave it at a local civic waste collection point.

- UK**

Перед использованием прибора внимательно прочтите инструкции и перечень необходимых мер безопасности.
- 1. ОПИСАНИЕ**
 - A. Щипцы
 - B. Светодиодная индикация 5 температурных режимов + функция выбранной температуры
 - C. Кнопка +/- уменьшения/повышения температуры
 - D. Выключатель питания/выключения
 - E. Верхняя пластина с покрытием Nano Ceramic
 - F. Выход поворачивающего шпура
 - G. Кабель питания
 - H. Lock System (блокировка и разблокировка щипцов)
 - I. Инфракрасный контроль (зависимо від моделі): червоні індикатори, які відображають температуру пластин
 - J. 2 іонні бустери
- 2. МЕРЫ БЕЗОПАСНОСТИ**
 - Ваша безопасность зависит от правильного использования прибора. Перед использованием прибора внимательно прочтите инструкции и перечень необходимых мер безопасности.
 - Проверьте, чтобы напряжение в сети соответствовало требованиям прибора. Если вы хотите по время работы с прибором заблокировать установленную температуру, нажмите на 2 секунды кнопку +/- . Выбранные параметры температуры блокируются, на экране появляется блокирование знака.
 - Не выключайте прибор, установленную температуру, иначе работающий прибор - снова на 2 секунды нажмите кнопку +/- . Обратитесь к инструкции, прилагаемой к прибору, по использованию знака на экране ищите.
 - Во избежание повреждения прибора или до волос используйте материалы.
 - Как создать локоны, сделать укладку:**

- UK**

Перед началом использования прибора обязательно прочтите эти инструкции и перечень необходимых мер безопасности.

- 1. ЗАГАЛЬНИЙ ОПИС**
 - A. Щипці
 - B. Світлодіодна індикація 5 температурних режимів + функція обраної температури
 - C. Кнопка +/- пониження/підвищення температури
 - D. Вимикач живлення/вимкнення
 - E. Верхня пластина з покриттям Nano Ceramic
 - F. Вихід поворачувального шпура
 - G. Кабель живлення
 - H. Lock System (блокування і розблокування щипців)
 - I. Інфрачервоний контроль (залежно від моделі): червоні індикатори, які відображають температуру пластин
 - J. 2 іонні бустери
- 2. РЕКОМЕНДАЦІЇ З ТЕХНІКИ БЕЗПЕКИ**
 - Ваша безпека гарантується відправити Ц10 цього приладу чинним стандартам і нормам (директиви стосовно низьковольтного обладнання, електромагнітної сумісності, захисту довкілля та ін.).
 - Перевірте, чи температура мережі відповідає вимогам приладу. Якщо ви хочете по часі роботи з приладом заблокувати встановлену температуру, натисніть на 2 секунди кнопку +/- . Вибрані параметри температури заблокуються, на екрані з'явиться блокування знака.
 - Не вимикайте прилад, встановлену температуру, інакше працюючий прилад - знову на 2 секунди натисніть кнопку +/- . Обратитесь к инструкции, прилагаемой к прибору, по использованию знака на экране ищите.
 - Во избежание повреждения прибора или до волос используйте материалы.
 - Как создать локоны, сделать укладку:**

- UK**

Перед началом использования прибора обязательно прочтите эти инструкции и перечень необходимых мер безопасности.

- 1. ОПИСАНИЕ**
 - A. Щипцы
 - B. Светодиодная индикация 5 температурных режимов + функция выбранной температуры
 - C. Кнопка +/- уменьшения/повышения температуры
 - D. Выключатель питания/выключения
 - E. Верхняя пластина с покрытием Nano Ceramic
 - F. Выход поворачивающего шпура
 - G. Кабель питания
 - H. Lock System (блокировка и разблокировка щипцов)
 - I. Инфракрасный контроль (зависимо від моделі): червоні індикатори, які відображають температуру пластин
 - J. 2 іонні бустери
- 2. МЕРЫ БЕЗОПАСНОСТИ**
 - Ваша безопасность зависит от правильного использования прибора. Перед использованием прибора внимательно прочтите инструкции и перечень необходимых мер безопасности.
 - Проверьте, чтобы напряжение в сети соответствовало требованиям прибора. Если вы хотите по время работы с прибором заблокировать установленную температуру, нажмите на 2 секунды кнопку +/- . Выбранные параметры температуры блокируются, на экране появляется блокирование знака.
 - Не выключайте прибор, установленную температуру, иначе работающий прибор - снова на 2 секунды нажмите кнопку +/- . Обратитесь к инструкции, прилагаемой к прибору, по использованию знака на экране ищите.
 - Во избежание повреждения прибора или до волос используйте материалы.
 - Как создать локоны, сделать укладку:**

- UK**

Перед началом использования прибора обязательно прочтите эти инструкции и перечень необходимых мер безопасности.

- 1. ОПИСАНИЕ**
 - A. Щипцы
 - B. Светодиодная индикация 5 температурных режимов + функция выбранной температуры
 - C. Кнопка +/- уменьшения/повышения температуры
 - D. Выключатель питания/выключения
 - E. Верхняя пластина с покрытием Nano Ceramic
 - F. Выход поворачивающего шпура
 - G. Кабель питания
 - H. Lock System (блокировка и разблокировка щипцов)
 - I. Инфракрасный контроль (зависимо від моделі): червоні індикатори, які відображають температуру пластин
 - J. 2 іонні бустери

SKPřehledy s pozorne návod na použití prým, než přístroj používáte.

1. ОБЕЦНÝ ПОПИС

- A. Kšice
- B. LED diody s 5polň teploty a zblakivanie teploty
- C. Tlačidlo +/- zniženie/zníženie teploty
- D. Spínač zapnutia/vypnutia
- E. Zážehiace dosky v Nano Ceramic striebre
- F. Vstup otáčajúcí šnúr
- G. Napájacia šnúra
- H. Lock System (zastavenie a odistenie klávy)
- I. Infračervené ovládanie (v závislosti od modelu); červená kontrolka teploty dosiek
- J. Dva generatory iónov

2. BEZPEČNOSTNÉ POKYNY

- Aby bola zabezpečená vaša bezpečnosť, tento prístroj zodpovedá normám nameraným a predpísaným (nemeriame o riziko napätí, o elektromagnetnej kompatibilite, o životnom prostredí...)
- *Pri používaní sa prísľušnému prístroju veľmi zohrieva. Dbajte na to, aby sa nedotýkali do kontaktu s pokožkou. Udržujte ju, aby sa napojil kábel nikdy nedotýkať teplých častí prístroja.
- *Skontrolujte, či napätie vašej elektrickej inštalácie zodpovedá napätiu vášho prístroja.
- *Akokoľvek nesprávne zapojenie môže spôsobiť nenavratlivé škody, na ktoré sa záruka nevzťahuje.

• Ako dodatočnú ochranu vám odporúčame nainštalovať do elektrickej siete napájajúcej kúpeľňu zvyškové prúdové zariadenie (RCD), ktoré znižuje zvyškovo prevádzkovú úroveň na maximálne 30 mA. Požadujeme o radu svojho elektrikára.

- Nebezpečenstvo popálenia. Sprotrebí držte mimo dosah malých detí, najmä počas používania a chladnutia.
- Keď je prístroj pripojený k elektrickej sieti, nikdy ho nemeňte alebo bez dozoru.
- Sprotrebí prístupím vyň z roztoku, aký nie je k dispozícii, na teplej alebo v stabilný rovny povrch.
- Inštalácia prístroja a jeho používanie musia byť v súlade s normami platnými vo vašom štáte.

• **VAROVANIE:** nepoužívajte tento zariadenie v blízkosti vaní, sprch, umývadiel či iných nádob obsahujúcich vodu.

- Nebezpečenstvo popálenia. Sprotrebí držte mimo dosah malých detí, najmä počas používania a chladnutia.
- Keď je prístroj pripojený k elektrickej sieti, nikdy ho nemeňte alebo bez dozoru.
- Sprotrebí prístupím vyň z roztoku, aký nie je k dispozícii, na teplej alebo v stabilný rovny povrch.
- Inštalácia prístroja a jeho používanie musia byť v súlade s normami platnými vo vašom štáte.

• **VAROVANIE:** nepoužívajte toto zariadenie v blízkosti vaní, sprch, umývadiel či iných nádob obsahujúcich vodu.

• Nebezpečenstvo popálenia. Sprotrebí držte mimo dosah malých detí, najmä počas používania a chladnutia.

• Keď zariadenie používate v kúpeľni, po použití ho odpojte z elektrickej siete, keďže blízkosť vody predstavuje riziko aj vtedy, keď je zariadenie vypnuté za týmto prístrojom nehrajú.

• Toto zariadenie môže byť používané deťmi od veku 8 rokov a osobami so zníženými fyzickými, zmyslovými alebo mentálnymi schopnosťami, alebo osobami s nedostatkom skúsenosti a vedomostí, ak sú pod dohľadom alebo boli oboznámené s bezpečným použitím tohto zariadenia a rozumujú možným rizikám. Deti si so spotrebiteľom nesmú hrat. Čistenie a používateľskou údržbu nesmú vykonávať deti bez dozoru.

• Ak je napájací kábel poškodený, je potrebné, aby ho vymenil výrobca, jeho zákaznícky servis alebo osoby s podobnou kvalifikáciou, aby sa predišlo nebezpečenstvu.

• Prístroj nepoužívajte a obráťte sa na autorizované servisné stredisko, ak prístroj spadá, ak normálne nefunguje.

• Tento prístroj je vyvíjaný termpním bezpečnostným systémom. V prípade prehriatie (spôsobeného, napríklad znečistením zadnej mechy) sa prístroj automaticky vypne: obráťte sa na zákaznícky servis. Prístroj je potrebné odpojiť z elektrickej siete pred čistením a údržbou, v prípade, že idete z prevádzkovým poruchám a keď ste ho prestali používať.

- Prístroj nečistite vo výkonnej rúčke.
- Prístroj nečistite za teploty častí, ale za suchých.
- Nepoužívajte ho do vody, ani za by ste ho nechali očistiť.
- Nečistite ho výkonnou rúčkou.
- Prístroj nečistite za teploty častí, ale za suchých.
- Pri odpojení z elektrickej siete neťahajte za napájací kábel, ale za zástrčku.
- Nepoužívajte elektrickú sieťovú zásuvku, ak nie je označená.
- Nestlačte ho drsno ani korozívnymi prostriedkami.
- Nestlačte ho v prípade, že teplota v interiéri klesá pod 0°C alebo vystúpi nad 35°C.

ZÁRUKA:

Tento prístroj je určený na bežné domáce použitie. Nemôže sa používať na profesionálne účely. V prípade, že sa prístroj nepoužíva podľa, záruka stratí platnosť.

3. POUŽÍVANIE

Pre určenie najvhodnejšej teploty zžehnieta pre vaše vlasy uvádzame niekoľko rád:
• Zelené zobrazuje teploty: od 130°C do 170°C (130 – 150 – 170) pre poškodené, jemné, farbené a odstraňené vlasy.
• Červený displej teploty 200°C a 230°C pre zdravé, odolné a husté vlasy

Deležité upozornenie:

Aby ste si pri manipulácii vyhlili omču (neumyšlené stlačenie tlačidiel +/- počas chodu), prístroj je vybavený blokovacou funkciou. Ak chcete počas prevádzky zablokovať nastavenú teplotu, stlačte na 2 sekundy tlačidlo +/- alebo -. Nastavenie sa zablokuje až po 180". (Fig. 2)
• Pomaly postupujte smerom ku konečnému. Odoberte prístroj, vytvoriť sa kúčka. (Fig. 3)

4. V PRÍPADE PROBLÉMU

- **Nie ste spokojní s výsledkom žehlenia**
 - Skontrolujte, či napätie vašej elektrickej inštalácie zodpovedá napätiu vášho prístroja.
 - Prístroj používajte podľa návodu.
 - Zvyškote teplotu pomocou tlačidla +/-.
- **Teplota sa nevedí zmeniť**
 - Skontrolujte, či je úroveň teploty nie je zamknutá.
- **Horná platnička nie je v práci**
 - Je to normálne, prístroj je vyvíjaný roztupňujú platničkou pre výšiu účinnosť žehlenia.
- **Prístroj sa od určitého času nezohrieva**
 - Je to normálne, tento prístroj je vyvíjaný systémom automatického zastavenia.
- **Prístroj je poškodený, no nezhrieva sa vôbec na výklydy mechy**
 - Je to normálne, tento zariadenie prístroja sa odpojí zo zdroj teploty pomocou tlačidla +/-.

PRÍSPĚVOK K OCHRANE ŽIVOTNÉHO PROSTREDIA!

- Tento prístroj obsahuje vre znečistených alebo nasyklovaletých materiálov.
- Odovzdajte ho na zberné miesto, akékoľvek takéto miesto škýva, tak autorizovanému servisnému stredisku, ktoré zabezpečí jeho likvidáciu.

Tieto inštrukcie sú dostupné aj na našich webovských stránkach www.rowenta.com.

1. ALTERNANOS LEIRAS

- A. Tlačí
- B. LED displej s 5módermi funkcióv a +/- gombom
- C. Hmódermi funkcióv zniženie/zníženie teploty (+/-) gombom
- D. Spínač zapnutia/vypnutia
- E. Zážehiace dosky Nano Ceramic striebre
- F. Vstup otáčajúci šnúr
- G. Napájacia šnúra
- H. Lock System (zastavenie a odistenie klávy)
- I. Infračervené ovládanie (v závislosti od modelu); červená kontrolka teploty dosiek
- J. Dva generatory iónov

2. BIZTONSÁGI FELHÍVÁSOK

• Az Ön biztonságos érdekében ez a készülék megfelel a hatályos szabványoknak és szabványosított kiegészítőinek, elektromágneses kompatibilitásra, környezeti védelemre és a vonatkozó irányelveknek.
• Használat során a készülék tartozékai felforrósodnak. Kerülje a bőrtől való érintkezést. Mindig bizonyosodjon meg arról, hogy a tápkábel nem érintkezik a készülék felületével.
• Ellenőrizze, hogy elektromos hálózatainak feszültsége megegyezik a készülék jelölésével.
• Minden csatlakoztatásnál hába javíthatatlan károkok érhetnek, amelyekre a garancia nem fed.

• A fokozott biztonság érdekében meg kell határozni a készülék maximális teljesítményét, hogy szereltesse be fűrdőszobájába 30 mA-t meg nem haladó RCD áramkört. További információért forduljon szerelőhöz.
• Egyévszélyű. A készülék felületét mindig ügyelmelével, előszörban használat és leállítás közben.
• Minden a készülékkel szembe fordított tápellátás, soha ne hagyja felügyelet nélkül.
• A készülékkel, ha van, mindig az átváltás helyezésre, és hőálló, stabil felületre.
• Utagyalom a készülék beszerzése és használata eleget kell legyen az országában hatályos szabványoknak.

2. BIZTONSÁGI FELHÍVÁSOK

• Az Ön biztonságos érdekében ez a készülék megfelel a hatályos szabványoknak és szabványosított kiegészítőinek, elektromágneses kompatibilitásra, környezeti védelemre és a vonatkozó irányelveknek.
• Használat során a készülék tartozékai felforrósodnak. Kerülje a bőrtől való érintkezést. Mindig bizonyosodjon meg arról, hogy a tápkábel nem érintkezik a készülék felületével.
• Ellenőrizze, hogy elektromos hálózatainak feszültsége megegyezik a készülék jelölésével.
• Minden csatlakoztatásnál hába javíthatatlan károkok érhetnek, amelyekre a garancia nem fed.

• A fokozott biztonság érdekében meg kell határozni a készülék maximális teljesítményét, hogy szereltesse be fűrdőszobájába 30 mA-t meg nem haladó RCD áramkört. További információért forduljon szerelőhöz.
• Egyévszélyű. A készülék felületét mindig ügyelmelével, előszörban használat és leállítás közben.
• Minden a készülékkel szembe fordított tápellátás, soha ne hagyja felügyelet nélkül.
• A készülékkel, ha van, mindig az átváltás helyezésre, és hőálló, stabil felületre.
• Utagyalom a készülék beszerzése és használata eleget kell legyen az országában hatályos szabványoknak.

2. BIZTONSÁGI FELHÍVÁSOK

• Az Ön biztonságos érdekében ez a készülék megfelel a hatályos szabványoknak és szabványosított kiegészítőinek, elektromágneses kompatibilitásra, környezeti védelemre és a vonatkozó irányelveknek.
• Használat során a készülék tartozékai felforrósodnak. Kerülje a bőrtől való érintkezést. Mindig bizonyosodjon meg arról, hogy a tápkábel nem érintkezik a készülék felületével.
• Ellenőrizze, hogy elektromos hálózatainak feszültsége megegyezik a készülék jelölésével.
• Minden csatlakoztatásnál hába javíthatatlan károkok érhetnek, amelyekre a garancia nem fed.

2. BIZTONSÁGI FELHÍVÁSOK

rödőkét, zuhanózkod, mosdók és egyéb, vizet tartalmazó edények közelében!

• Títo a készülék használata olyan személyeknek betelvetve a gyekekkel stí, akiknek fizikai, érzékelési vagy szellemi képességek korlátozottak, valamint olyan személyeknek, akik nem rendelkeznek a készülék használatára vonatkozó gyakorlati vagy ismeretekkel. Kivétel képeznek azok a személyek, akik egy, a biztonságukat felülbisz személyi felügyelet, vagy akiknél ez a személy előzetesen ismertette a készülék használatára vonatkozó szabványokat. A gyekeknek ne játszanak a készülékkel.

• Ha a készüléket fűrdőszobában használja, használat után húzza ki, mivel a víz közelsége még akkor is veszélyt jelent, ha a készülék ki van kapcsolva.

• A készüléket 8 év feletti gyermekek és csökkentett fizikai, érzékszervi vagy mentális képességekkel rendelkező, illetve gyakorlat és tudás nélküli személyek csak felügyelet mellett, illetve akkor használhatják, ha útmutatást kaptak a készülék biztonságos használatáról és megismerték a velük járó veszélyeket. A gyekek soha ne játszzanak a készülékkel! A gyerekek felügyelet nélkül soha ne végezzenek takarítást vagy karbantartást a készüléknek!

• Abban az esetben, ha a tápkábel megsérül, ezt a gyártórnak, az ügyfélszolgálat alkalma-tottjának, vagy egy hasonló képzésselil szakembernek kell kicserélnie, a balesetek elkerülésére érdekében.

• A következő esetekben ne használja a készüléket, és vagyje le a kapcsolatot egy hivatalos szervvel/centrálával ha a készülék levetve a hibás működik:
• A készülék hűvélendel rendszerrel van ellátva. Tülemleges esetek (például a hálórs rács elduglása) a készülék automatikus kikapcsolás-forduljon a szervvel/centrálával.
• A készülék használata során a következők bármelyike észlelhető: tisztaság és karbantartás előtt, módosított rendeltetésre, amint befelgette használatát
• Ne használja a készüléket, ha a tápkábel megsérült.
• Ne merítse vizet be a tartálya alá, még tisztázás esetén sem.

- Ne fordítsánál (amely felmelegedhet), hanem a foganyúlónál fogva nyúljon a készülékhez.
- Karamantlakozás ne a kábelnél fogva, hanem a dugaszlónál fogva húsra is a készülékkel.
- Ne használjon elektricai szerszámokat a készülék közelében.
- Ne tisztítsa sőrőly vagy maró hatású termékkel.
- Ne használja 0°C alatt vagy 35°C feletti hőmérsékleten.

• A következő esetekben ne használja a készüléket, és vagyje le a kapcsolatot egy hivatalos szervvel/centrálával ha a készülék levetve a hibás működik:
• A készülék hűvélendel rendszerrel van ellátva. Tülemleges esetek (például a hálórs rács elduglása) a készülék automatikus kikapcsolás-forduljon a szervvel/centrálával.
• A készülék használata során a következők bármelyike észlelhető: tisztaság és karbantartás előtt, módosított rendeltetésre, amint befelgette használatát
• Ne használja a készüléket, ha a tápkábel megsérült.
• Ne merítse vizet be a tartálya alá, még tisztázás esetén sem.

• A következő esetekben ne használja a készüléket, és vagyje le a kapcsolatot egy hivatalos szervvel/centrálával ha a készülék levetve a hibás működik:
• A készülék hűvélendel rendszerrel van ellátva. Tülemleges esetek (például a hálórs rács elduglása) a készülék automatikus kikapcsolás-forduljon a szervvel/centrálával.
• A készülék használata során a következők bármelyike észlelhető: tisztaság és karbantartás előtt, módosított rendeltetésre, amint befelgette használatát
• Ne használja a készüléket, ha a tápkábel megsérült.
• Ne merítse vizet be a tartálya alá, még tisztázás esetén sem.

• A következő esetekben ne használja a készüléket, és vagyje le a kapcsolatot egy hivatalos szervvel/centrálával ha a készülék levetve a hibás működik:
• A készülék hűvélendel rendszerrel van ellátva. Tülemleges esetek (például a hálórs rács elduglása) a készülék automatikus kikapcsolás-forduljon a szervvel/centrálával.
• A készülék használata során a következők bármelyike észlelhető: tisztaság és karbantartás előtt, módosított rendeltetésre, amint befelgette használatát
• Ne használja a készüléket, ha a tápkábel megsérült.
• Ne merítse vizet be a tartálya alá, még tisztázás esetén sem.

1. ALTERNANOS LEIRAS

A készülék jelölésén olyan használatra alkalmas. Nem használható professzionális célokra. A garancia érvényesített nem megfelelő használat esetén.

3. HASZNÁLAT

Néhány tanács a hajának leginkább megfelelő hajamítás hőmérséklet kiválasztásához:
• Hőmérsékletjelzők: 130°C és 170°C között (130 – 150 – 170) tökélyen, vékony, festett, világosabb haja.
• Vörös hőmérsékletjelzők: 200-230°C egészséges, ellenálló, erőteljes haja.

Fontos figyelmeztetés:
Hogy a manipulációról során elkerülje a következő (-) gomb akaratlan megnyomását (zsemetés közben).
• A készülék használata során a következők bármelyike észlelhető: tisztaság és karbantartás előtt, módosított rendeltetésre, amint befelgette használatát
• Ne használja a készüléket, ha a tápkábel megsérült.
• Ne merítse vizet be a tartálya alá, még tisztázás esetén sem.

• A következő esetekben ne használja a készüléket, és vagyje le a kapcsolatot egy hivatalos szervvel/centrálával ha a készülék levetve a hibás működik:
• A készülék hűvélendel rendszerrel van ellátva. Tülemleges esetek (például a hálórs rács elduglása) a készülék automatikus kikapcsolás-forduljon a szervvel/centrálával.
• A készülék használata során a következők bármelyike észlelhető: tisztaság és karbantartás előtt, módosított rendeltetésre, amint befelgette használatát
• Ne használja a készüléket, ha a tápkábel megsérült.
• Ne merítse vizet be a tartálya alá, még tisztázás esetén sem.

• A következő esetekben ne használja a készüléket, és vagyje le a kapcsolatot egy hivatalos szervvel/centrálával ha a készülék levetve a hibás működik:
• A készülék hűvélendel rendszerrel van ellátva. Tülemleges esetek (például a hálórs rács elduglása) a készülék automatikus kikapcsolás-forduljon a szervvel/centrálával.
• A készülék használata során a következők bármelyike észlelhető: tisztaság és karbantartás előtt, módosított rendeltetésre, amint befelgette használatát
• Ne használja a készüléket, ha a tápkábel megsérült.
• Ne merítse vizet be a tartálya alá, még tisztázás esetén sem.

- **4. PROBLÉMA ESETÉN**
 - **Nem elég meleg a szálam**
 - Szorítsa rá erőteljesen a simítólapokát a hajtöresre.
 - Lassabban mozogjon a készülékkel.
 - Növelje a hőmérsékletet a +/- gomb segítségével.
 - **Nem tudja megváltoztatni a hőmérsékletet?**
 - Ellenőrizze, hogy nincs-e rögzítve a hőmérsékletjelző.
 - **A féltő lap nincs működésben**
 - Ez normális a készülék nagy teljesítményű lapjának felmelegedése miatt.
 - **Víznyomás idő elteltevel a készülék nem melegszik tovább**
 - Ez normális, ez a készülék automatikus kikapcsolás rendszerrel van felszerelve.
 - **A készülék +/- gomb működésben van, de nem melegszik tovább a kijelző kijelzővel változik?**
 - Ez normális, amint a +/- gomb segítségével kiválasztotta a hőmérsékletet, a készülék elkezd melegedni.

VEGYÜNK RÉSZT A KÖRNYEZETVÉDELÉMBEN!

- **Az Ön készülékhasználatát értékesíthető vagy újrahazszoítható anyagok**

• A megfelelő kezelési végző, készülékét adjja le egy gyűjtőhelyen vagy, ennek hiányában, egy hivatalos szervvel/centrálával.

Ezen útmutatóskét weblalunkon is elérhetők: www.rowenta.com.

BG

Преди употреба прочитете внимателно инструкцията за ползване, както и указанията за безопасност.

1. PREZENTARE GENERALĂ

- A. Mășua
- B. Servomotorul districtei / funcția de reglarea la temperatura / a blocării ane la temperatura
- C. Buton +/- scăderea/creșterea temperaturii
- D. Preprotectia împotriva încălzirii excesive
- E. Placă de izolare cu izolarea Nano Ceramic
- F. Placă de izolare termică
- G. Zăvorățul cablului
- H. Lock System (zăvorățul și oprirea în masaș)
- I. Infracontrol (oprirea și dezaschidarea)
- J. Dva generatory ioni

2. PREPARATI ȘI BEZOPASNOST

• За повлечена безопасност това уред съответства на стандартите и не девиствава нормативна норма (Информационна директива, Директива за електромагнитна съвместимост, Директива за опазване на околната среда) и др.
• Преправе на уреда се извършват само по време на работа. Избягвайте контакт с контакта. Уверете се, че захранващият кабел не се допира до горещите части на уреда.
• Проверете дане захранването на уреда отговора на електричната си мрежа. Неправилното захранване може да причини необратими повреди, които не се покриват от гаранцията.

• За допълнителна защита, монтирането на устройството за диференциална защита (УДЗ), което има номинален остатъчен ток, ненадвишшаващ 30 mA, се препоръчва при електрозахранване на банята. Консултирайте се с техник.

- Опасност от изгаряне. Дръжте уредта далеч от деца, особено по време на изгаряне и докато се охлажда.
- Някога не оставяйте уреда без надзор когато е включен в електрозахранване.
- Винаги поставяйте уред със стоката (ако има такава) върху опора, стабилна и равна повърхност.
- Изстариране на уреда и използването му трябва да отговарят на действащите стандарти във вашата държава.

• **ПРЕДУПРЕЖДЕНИЕ:** не използвайте този уред близо до вани, душове, басейни или други съдове, съдържщи вода.

• Уредът не е предназначен да бъде използван от лица, които не са напълно осведомени за безопасността на уреда. Не използвайте уреда, ако не сте сигурни в уменията си относно правилното използване на уреда. Нагледете децата, да се из уверите, че не играят с уреда.

• Когато уредът се използва в баня, изключете го от контакта на електрическата мрежа след употреба, тъй като близостта с вода представлява риск, дори ако самият уред е изключен от бутона.

• Този уред може да се използва от деца над 8 години и лица с ограничени физически, сетивни или умствени способности, или лица без опит и знания, ако са поставени под наблюдение или бъдат инструктирани за безопасната му употреба, и разбират опасността от. С уреда не трябва да си играят

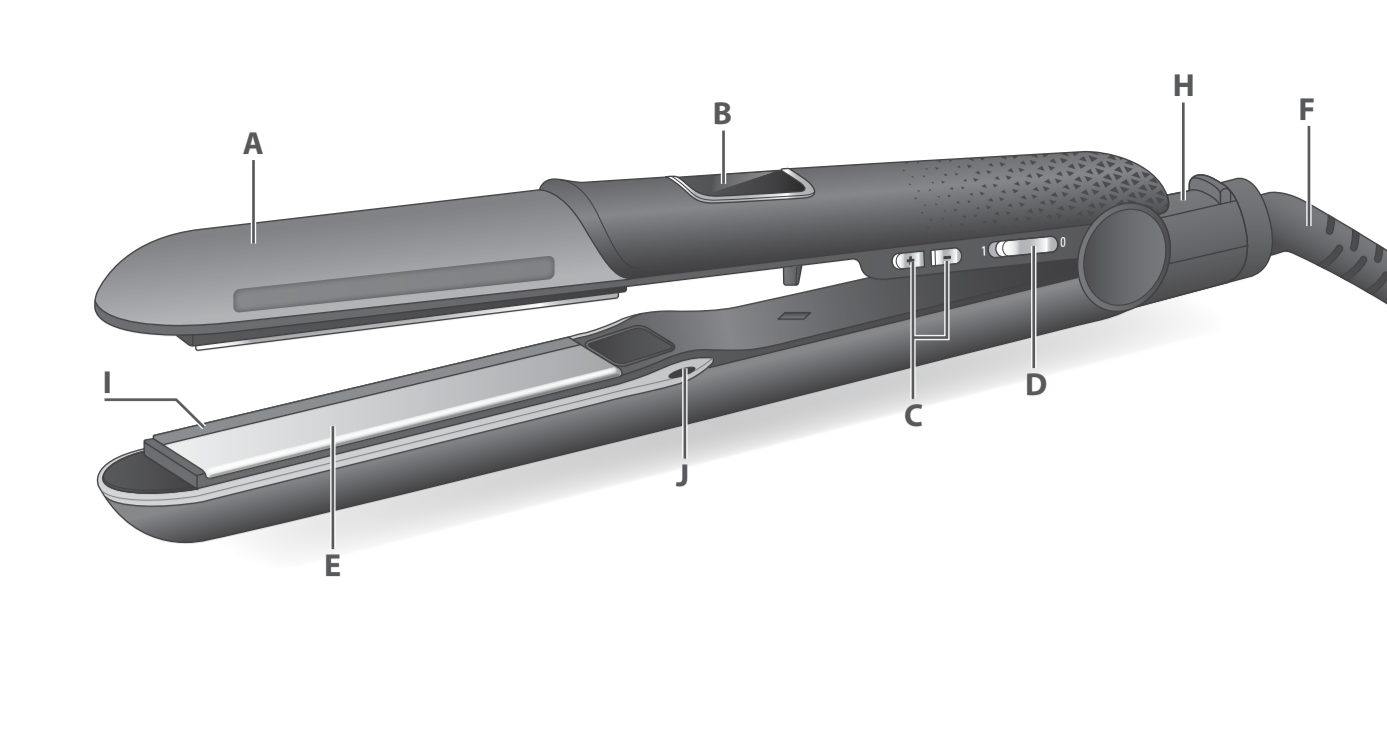

деца. Да не се извършва почистване и поддръжка от деца, оставени без надзор.

• Ако захранващият кабел е повреден, зада избегнете всякакъв рискове, той трябва да бъде сменен от производителя, от сервиса за гаранционно обслужване или от лица със сходна квалификация.

• Не използвайте уреда :
• в съвместие с одобрен сервизен център, в случай че уредът е падал или не работи нормално.
• Уредът претрива система за защита от прегряване. В случай на прегряване, дръжте се напиром на замърсено на задната решетка, уредът автоматично се изключва: обрънете се към сервиса за гаранционно обслужване.
• Уредът трябва да бъде изключен от захранването от задхранване и искански повреди/подпожъг, при неправилна работа, веднага след като приключите работа с него.

- Не използвайте уреда, ако е повреден и повреден.
- Не докосвайте захранващия кабел, а щепсела, за да го изключите от мрежата.
- Не използвайте усуканият.
- Не използвайте абразивни или корозивни препарати за почистване.
- Не използвайте при температура по-ниска от 0°C и по-висока от 35°C.

ГАРАНЦИЯ:

Този уред е предназначан само за домашна употреба. Не е предназначан за професионални цели. Гаранцията се обявява при неправилна употреба.

3. ИЗПОЛЗВАНЕ

Ето няколко съвета как да определите най-подходящата температура за изгаряне на Вашата коса.

• Зелен индикатор за температура: от 130°C до 170°C (130 – 150 – 170) за умерена, тънка, бодрична или обесната коса.
• Червен индикатор за температура: 200°C и 230°C за здрава, силна и гъвкава коса.

3. INTREBUINARE

Pentru a determina temperatura de îndreptare cea mai potrivită pentru părul dumneavoastră, vă prezentăm câteva recomandări:

• Dacă se izgariește greșit prin manipularea (neconștientă născută pe butonul +/-) pe vreme ne екстремално), уредът е снабден с функция за блокиране. Ако dăте blocată funcția, trebuie să apăsați butonul +/- sau -.
• În cazul în care temperatura este în afara zonei de funcționare, trebuie să apăsați butonul +/- sau -.
• Afășaj roșu de temperatură: 200°C și 230°C pentru părul gros, rezistent, puternic.

Nota:
Pentru a evita erorile în timpul manipulării (apăsarea involuntară a butonului +/- în decursul funcționării), aparatul este prevăzut cu funcția de blocare. Dacă doriți să blocați temperatura regălit în decursul intervenției, apăsați timp de 2 secunde butonul +/- sau -. Reglajul dumneavoastră este blocat și apare un lacteț ecran. Dacă doriți să modificați temperatura regălită, va trebui să deblocați aparatul – apăsați din nou timp de 2 secunde butonul +/- sau -. Reglajul dumneavoastră este deblocat, iar lactețul dispăre de pe ecran. Pentru modificarea temperaturii apăsați butonul +/-.

Com și obțineți încă, să vă uitlați confuzio:

- Introduciți șuvița de păr între plăci de la rădăcina (aşa cum procedați pentru îndreptarea părului). (Fig. 1)
- Roțiți aparatul în sus (jumătate de rotații). (Fig. 2)
- Combuiți aparatul lent pe păr până la vârfuri. Scoateți aparatul: bucla va prinde formă. (Fig. 3)

4. В СЛУЧАИ НА НЕИЗПРАВНОСТ

- **Изгарянето не е достатъчно ефективно:**
 - Сгънете по-далеч изгарящите платки към косата.
 - Плъзнете уреда по косата.
 - Увеличете температурата за нагряване на бутон +/-.
- **Температурата не може да бъде променена?**
 - Проверете дали работи температурата +/-.
 - Мярти температурата cu ajutorul butonului +/-.
- **Горната плоча не е в положение.**
 - Трета и четвърта, тъй като уредът е снабден с една подвижна плоча с цел поцищаване на косата.
 - Проверете дали nivelul de temperatură nu este blocat.
- **Este imposibilă modificarea temperaturii?**
 - Verificați dacă nivelul de temperatură nu este blocat.

• Уредът е нормално, този уред е снабден със система за автоматично изключване.

• Уредът е нормално, този уред е снабден с функция за блокиране на косата.

• Това е нормално, загряването на уреда започва след избора на температура с помощта на бутон +/-.

ДА УЧАСТВАМЕ В ОПАЗВАНЕТО НА ОКОЛНАТА СРЕДА!

- **Уредът е изработен от различни материали, които могат да се предадат на теричен рециклируем поток да се рециклират.**

• Предлате го в специален център или, ако няма такъв, в одобрен сервис, за да бъде преработен.

RO

laime de folosire, dtrți cu atenție atât modul de utilizare cât și recomandările de securitate.

1. PREZENTARE GENERALĂ

- A. Kșice
- B. AFășaj cu leduri s 5polň de temperaturi + blocarea temperaturii
- C. Buton +/- scăderea/creșterea temperaturii
- D. Interprotectia împotriva încălzirii excesive
- E. Plăci netede, cu înveliș Nano Ceramic
- F. Plăci de izolare cu alimente spirala
- G. Cablu de alimentare
- H. Sistem de blocare (blocarea și deblocarea șepțelii)
- I. Infracontrol (în funcție de model); indicatorul luminos al culorilor pentru temperatura plăcii
- J. Generatori de ioni

2. RECOMANDĂRI DE SECURITATE

• Pentru siguranța dumneavoastră, acest aparat este conform normelor și reglementărilor aplicabile (directive privind echipamentul electric, informații tehnice, compatibilitate electromagnetică